

primus



Επαγγελματικά
Ταχυ-Στεγνώτρηρια
Ηλεκτρικά
Αερίου
Ατμού

T 24 ▷ 28 Kg
T 35 ▷ 38 Kg



ΑΝΑΣΤΡΟΦΗ
ΚΑΔΟΥ



ΑΝΟΞΕΙΔΩΤΟΣ
ΚΑΔΟΣ



ΕΡΓΟΝΟΜΙΚΗ
ΚΑΤΑΣΚΕΥΗ



ΜΕΓΑΛΟ
ΑΝΟΙΓΜΑ ΠΟΡΤΑΣ



ΧΑΜΗΛΗ
ΚΑΤΑΝΑΛΩΣΗ
ΕΝΕΡΓΕΙΑΣ



ΧΑΡΑΚΤΗΡΙΣΤΙΚΑ

Standard τύμπανο ανοξείδωτου χάλυβα με μεγάλη διάμετρο
Εύχρηστος μικροεπεξεργαστής (ECT)
Συνδυασμός ακτινικής και αξονικής ροής αέρα - RADAX®:
- μέγιστη μεταφορά θερμότητας
- χαμηλή κατανάλωση ενέργειας
- σύντομο χρονικό διάστημα ξήρασης
Μεγάλο άνοιγμα πόρτας για εύκολη φόρτωση και εκφόρτωση

ΕΠΙΛΟΓΕΣ

Έκδοση με κερματοδέκτη
Αναστροφή κάδου
Προγραμματιστής πλήρους ελέγχου (FCT)
Έλεγχος υπολειμμάτων υγρασίας Sensodry®:
- ασφαλή ξήραση λεπτών λευκών ειδών
- Ανίχνευση υγρασίας σε ποσοστό
- ιδανικό σε συνδυασμό με SoftWash®
- ιδανικό για πυροσβεστικές στολές
- Διατίθεται σε Easy and Full Control
Πρόσωση από ανοξείδωτο ατσάλι.



T24



T35

TYPE		T24	T35				
ΧΩΡΗΤΙΚΟΤΗΤΑ							
Χωρητικότητα κάδου	kg/lb	27/54	38/84				
Όγκος Κάδου	l	530	680				
Διάμετρος Κάδου	mm	Ø 930	Ø 930				
Αριθμός κάδων		1	1				
Αριθμός πορτών		1	1				
Απαγωγή αέρα	m ³ /h	950	1200				
Εξάτμιση	l/min	0,384	0,560				
ΚΙΝΗΤΗΡΕΣ							
Απορροφητικό	kW	0,55	0,55				
Κινητήρας	kW	0,25	0,25				
ΘΕΡΜΑΝΣΗ ΑΕΡΙΟΥ							
Παροχή αερίου	NPT	3/4"	3/4"				
Ηλεκτρική σύνδεση							
Ισχύς	kW	33/39	46/50				
	kBTU/h	112,6/133,1	157,9/170,6				
ΘΕΡΜΑΝΣΗ ΑΤΜΟΥ							
Παροχή Ατμού	NPT	3/4"	3/4"				
Ηλεκτρική σύνδεση							
Ισχύς Ατμού	kW	27-36,2	39,3-52,7				
Πίεση Ατμού	bar	7-10	7-10				
ΘΕΡΜΑΝΣΗ ΗΛΕΚΤΡΙΚΗ							
Ηλεκτρική Σύνδεση							
Ισχύς	kW	30/36	36/48				
ΠΡΟΓΡΑΜΜΑΤΙΣΤΗΣ							
Easy Control							
Full Control							
ΕΞΟΔΟΣ ΑΕΡΑΓΩΓΟΥ							
	mm						
ΔΙΑΣΤΑΣΕΙΣ							
Ύψος x Πλάτος x Βάθος	mm	1795x965x1270	1795x965x1490				
ΔΙΑΣΤΑΣΕΙΣ ΣΥΣΚΕΥΑΣΙΑ							
Μικτό Βάρος	kg	275	305				
Καθαρό Βάρος	kg	300	330				
Υ x Π x Β (Συσκευασ.)	mm	2075x1040x1320	2075x1040x1540				

* Steam output is flexible depending on steam pressure, The data concerning dimensions of machines include all extended parts

FRONT T 24 35

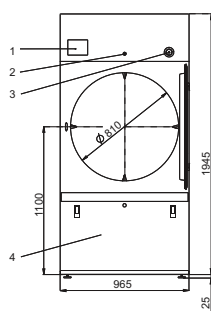

SIDE T 24 35

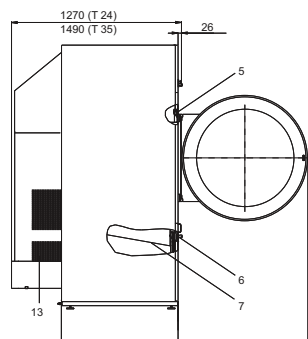

868 (T 24) 968
1088 (T 35)

BACK T 24 35 (STEAM MODEL)

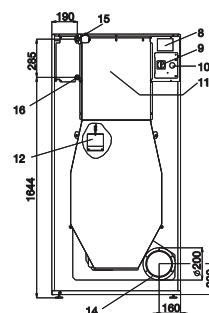

BACK T 24 35 (GAS MODEL)

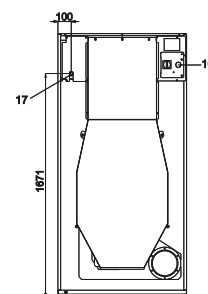

1. Programmer
2. Lock of the control panel
3. Emergency stop button (not applicable for version with coin meter)
4. Lint screen cover
5. Door lock microswitch
6. Lint cover microswitch

7. Lint screen
8. Name plate
9. Main switch
10. Main power supply
11. Heating chamber
12. Gas valve (G models only)
13. Pressure regulator (G models only)

14. Gas supply (G models only)
15. Airflow switch
16. Suction
17. Exhaust piping
18. Steam supply
19. Condense drain