

primus

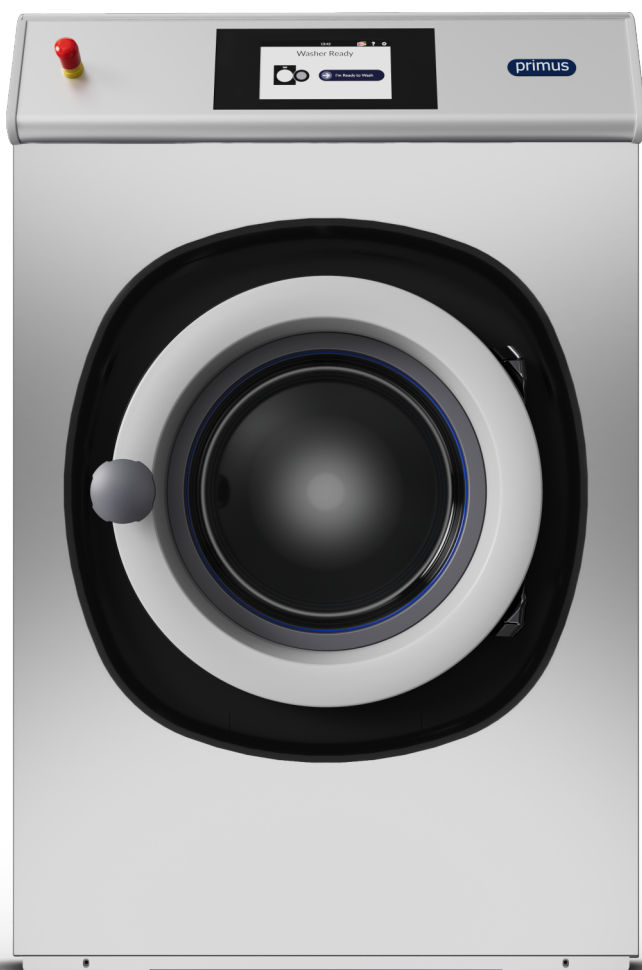

FX

Επαγγελματικά Πλυντήριοστυπτήρια
Υψηλών Στροφών Ελεύθερης Έδρασης

ΜΕΙΩΣΗ ΚΟΣΤΟΥΣ
ΜΕΓΑΛΗ ΔΙΑΡΚΕΙΑ ΖΩΗΣ
ΛΙΓΟΤΕΡΗ ΚΑΤΑΝΑΛΩΣΗ

Στην PRIMUS κατασκευάζουμε μηχανήματα πλύσης ιματισμού εστιάζοντας σε τρεις κύριους τομείς: Υγιεινή, Ποιότητα και Βιωσιμότητα. Δεν αντιλαμβάνομαστε το ένα χωρίς το άλλο. Καλώς ήρθατε σε έναν κόσμο όπου η ποιότητα και η υγιεινή επιτυγχάνονται με τη μικρότερη δυνατή κατανάλωση νερού, ενέργειας, χημικών και χρόνου.

ΠΡΟΣΑΡΜΟΣΜΕΝΟ ΣΤΙΣ ΑΝΑΓΚΕΣ ΣΑΣ ΧΩΡΗΤΙΚΟΤΗΤΑ στο ΜΑΞ

Η ευρεία γκάμα από πλυντήρια ελεύθερης έδρασης υψηλής ικανότητας στραγγίσματος, προσφέρει τη σωστή λύση για κάθε ανάγκη και χωρητικότητα με επιλογές από 6 έως 120 κιλά. Κάθε ένα από αυτά τα μηχανήματα είναι κατασκευασμένο για μακρόχρονη λειτουργία με υψηλό επίπεδο φιλικότητας προς το χρήστη αλλά και στο περιβάλλον. Χάρη στη γρήγορη ταχύτητα στύψιματος, έχετε πολύ λιγότερη υπολειμματική υγρασία και τα ρούχα βγαίνουν από τον κάδο πολύ πιο στεγνά.



primus



Ο ΠΙΟ ΔΙΑΙΣΘΗΤΙΚΟΣ & ΦΙΛΙΚΟΣ ΣΤΟΝ ΧΕΙΡΙΣΤΗ, ΕΛΕΓΧΤΗΣ ΠΛΥΝΤΗΡΙΟΥ

Έγχρωμη υψηλής ευκρίνειας οθόνη αφής 7" προσαρμόσιμη φωτεινότητας, με δυνατότητα ευανάγνωστης από οποιαδήποτε γωνία. Είναι φιλική προς το χρήστη και εμφανίζει όλα τα δεδομένα σε μια οθόνη. Είναι μοναδική στην κατηγορία της, προσφέροντας άπειρες δυνατότητες και εξαιρετική καθοδήγηση στον χειριστή, δίνοντας σαφείς οδηγίες βήμα προς βήμα, διαθέτοντας άμεση αλλαγή σε 34 γλώσσες. Η απλοποιημένη και σχηματική απεικόνιση βοηθάει τον χειριστή να εκτελέσει και την πιο δύσκολη διεργασία και μάλιστα σε όποια γλώσσα μιλάει και γνωρίζει καλύτερα.

ΒΕΛΤΙΣΤΟΠΟΙΕΙ ΤΗΝ ΚΑΤΑΝΑΛΩΣΗ, ΕΝΙΣΧΥΕΙ ΤΗΝ ΠΑΡΑΓΩΓΙΚΟΤΗΤΑ ΚΑΙ ΜΕΙΩΝΕΙ ΤΟ ΚΟΣΤΟΣ

Αυτόματο σύστημα ζύγισης που μετρά το φορτίο μέσω του μετατροπέα συχνότητας και προσαρμόζει αυτόματα την ποσότητα νερού και απορρυπαντικού που θα χρησιμοποιήσει το πλυντήριο, διασφαλίζοντας βελτιστοποιημένη κατανάλωση, μεγιστοποίηση της παραγωγικότητας και ελέγχοντας απόλυτα το κόστος λειτουργίας σας. Παρέχεται στον βασικό εξοπλισμό όλων των πλυντηρίων.

ΕΞΤΡΑ ΜΗΧΑΝΙΚΗ ΔΡΑΣΗ ΜΕΓΙΣΤΟ ΣΤΡΑΓΓΙΣΜΑ ΝΕΡΟΥ ΜΕ ΑΠΑΛΟ ΠΛΥΣΙΜΟ

Μπορεί η δύναμη στραγγίσματος να είναι πολύ μεγάλη στά 500G, χάρη όμως στην μοναδική σχεδίαση της επιφάνειας και στις περισσότερες διατρήσεις στο τύμπανο, η εξαγωγή νερού είναι πολύ πιο αποτελεσματική και ο ιματισμός δεν κολλάει στο τύμπανο – κάτι που απλοποιεί την εκφόρτωση του πλυμένου ιματισμού. Επίσης, ο σχεδιασμός των κυψελωτών εξογκωμάτων σε σχήμα CASCADE™ των οπών του τυμπάνου παρέχει επιπλέον μηχανική δράση που παράγει ακόμα καλύτερο αποτέλεσμα πλύσης.

primus

ΣΑΠΟΥΝΟΘΗΚΗ

Σε σημείο εύκολης πρόσβασης
Δύο θήκες σκόνης και δύο υγρών

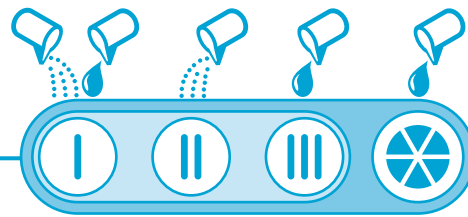

ΠΛΑΤΦΟΡΜΑ

I-TRACE WI FI-CLOUD

Για να παρακολουθείτε τις πλύσεις
σας παντού και ανά πάσα στιγμή
Σύστημα ανταλλαγής δεδομένων.



ΠΛΗΡΩΣ ΑΝΟΞΕΙΔΩΤΟ
Μοναδικό στην κατηγορία του
εξ' ολοκλήρου από ανοξείδωτο

INOX
AISI 304

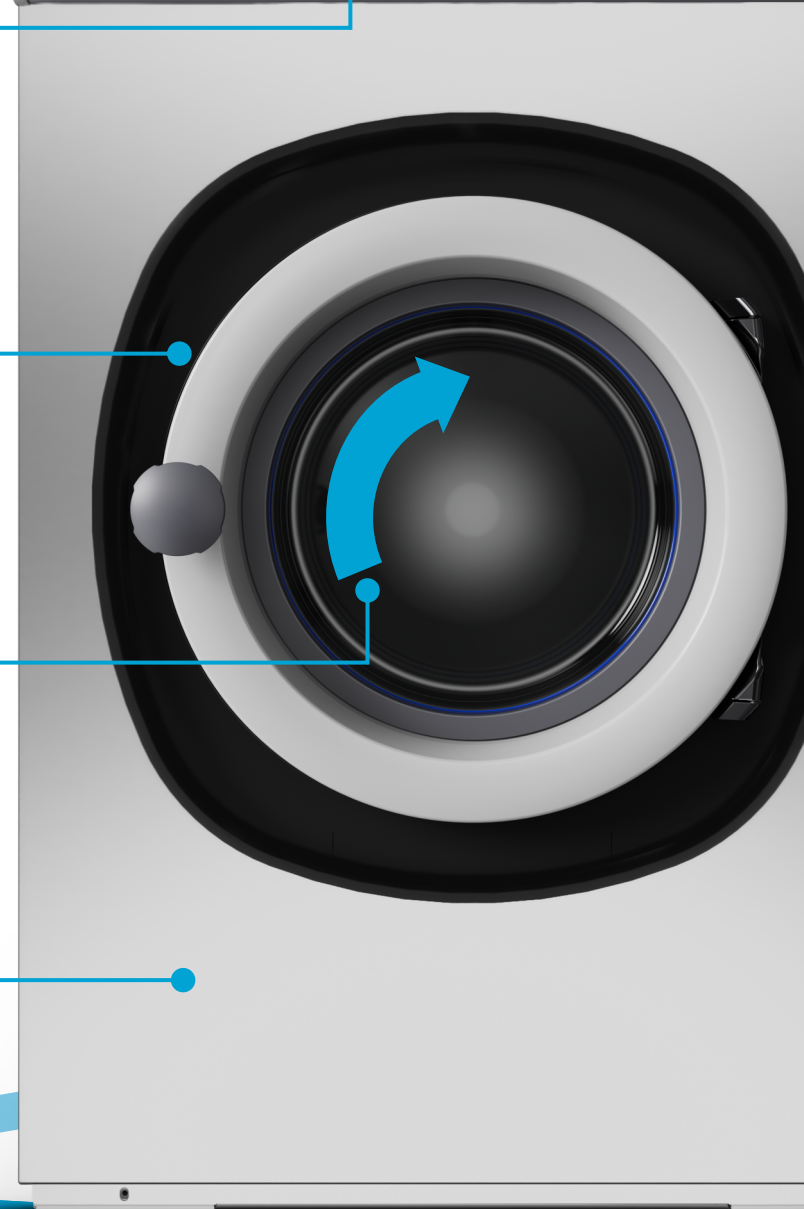

ΣΥΝΤΕΛΕΣΤΗΣ ΣΤΥΨΗΣ 500 G

Πολύ δυνατό στράγγισμα
Υπολειπόμενη υγρασία < 40%



ΒΕΛΤΙΩΜΕΝΗ ΑΝΤΟΧΗ

Για την ηρεμία σας
με **3 χρόνια Εγγύηση**



primus

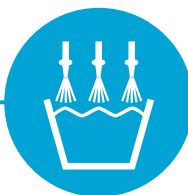
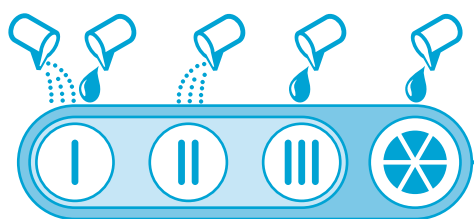

EASYSOAP

Ο χειριστής δεν χρειάζεται πλέον να προσθέτει απορρυπαντικά ή λευκαντικών με το χέρι.

Η πρόσβαση **plug-and-play** για έως και **8 δοσομετρικές αντλίες** εξασφαλίζει ακριβή δοσομέτρηση απορρυπαντικών σε κάθε κύκλο.



ΕΛΕΓΧΟΣ ΟΘΟΝΗ ΑΦΗΣ

Πολύγλωσσο φιλικό προς το χρήστη **χειριστήριο αφής 7"**.



ΜΕΓΑΛΗ ΔΙΑΜΕΤΡΟΣ ΠΟΡΤΑ

Ντουραλουμίνιο, **άνοιγμα 180°**
Κρύσταλλο διπλού τοιχώματος
Εύκολη φόρτωση - εκφόρτωση

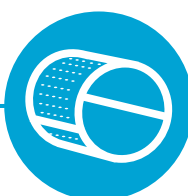

CASCADE DRUM

Ειδική ανάγλυφη διαμόρφωση σε σχήμα κυψέλης προσφέρει επιπλέον μηχανική δράση και καλύτερο αποτέλεσμα πλύσης

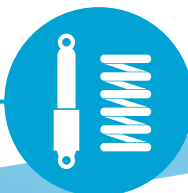

ΠΟΛΛΑΠΛΗ ΑΝΑΡΤΗΣΗ

Επικαθήμενου τύπου ανάρτηση
Πολλών κατευθύνσεων Αμορτισέρ
Πλήρης απορρόφηση κραδασμών

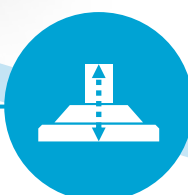

ΕΛΕΥΘΕΡΗΣ ΕΔΡΑΣΗΣ

Χωρίς Πάκτωση στο έδαφος
Εύκολο στην τοποθέτηση,
με ρυθμιζόμενα πέλματα.

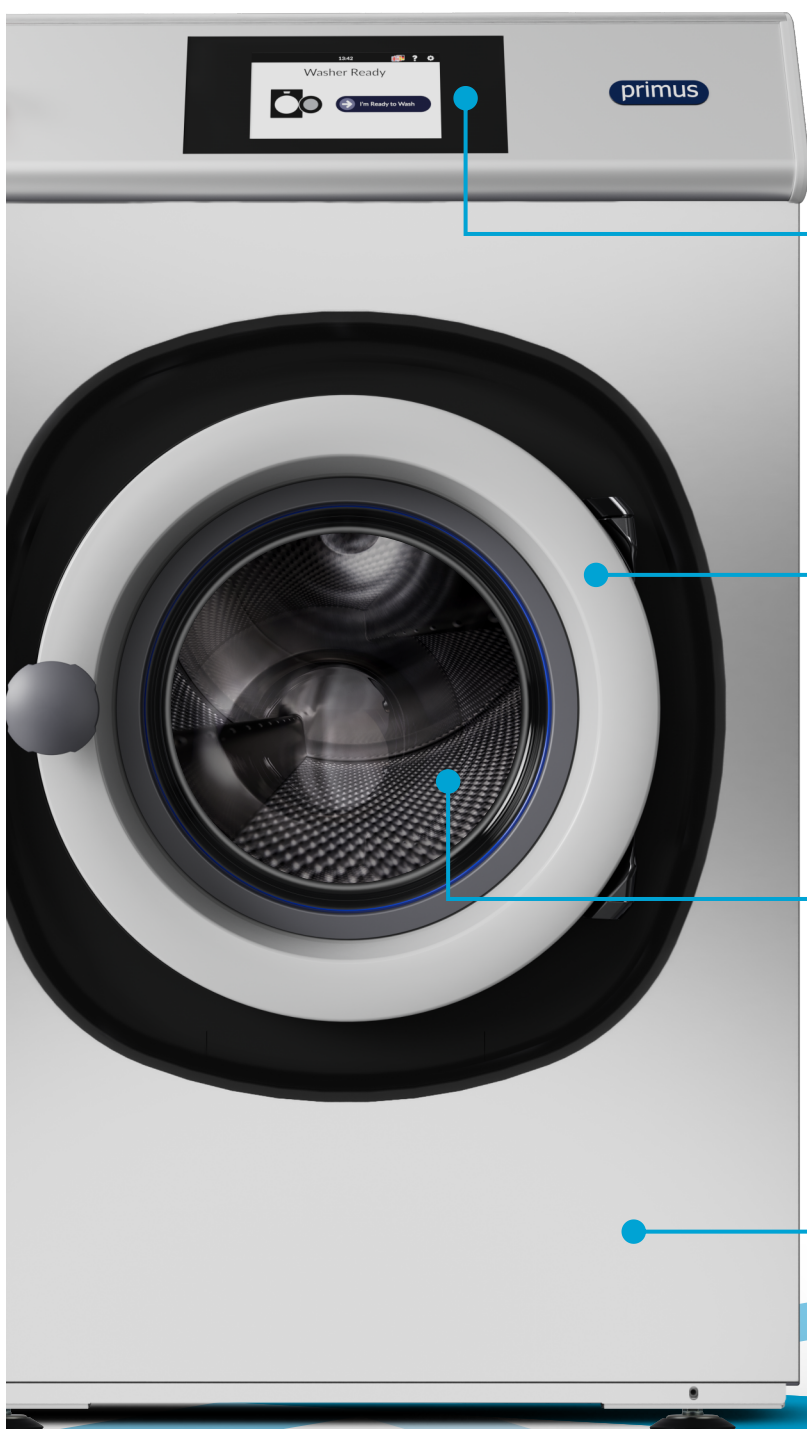

primus

3 YEAR
WARRANTY

Επαγγελματικά
Πλυντηριοστυπτήρια
Υψηλών Στροφών
Ελεύθερης Έδρασης



FX 65 ▷ 7Kg



FX 80 ▷ 10 Kg



FX 105 ▷ 12 Kg



FX 135 ▷ 15 Kg



Οθόνη Αφής 7 ιντσών
39 Γλώσσες & Ελληνικό Μενού

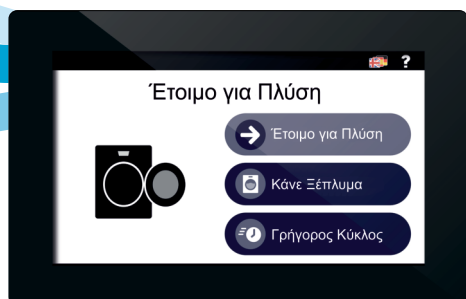

ΕΡΓΟΝΟΜΙΚΗ
ΚΑΤΑΣΚΕΥΗ



ΜΕΓΑΛΟ
ΑΝΟΙΓΜΑ ΠΟΡΤΑΣ



ΧΑΜΗΛΗ
ΚΑΤΑΝΑΛΩΣΗ
ΝΕΡΟΥ ΕΝΕΡΓΕΙΑΣ

ΧΑΡΑΚΤΗΡΙΣΤΙΚΑ

Ελεύθερης έδρασης, υψηλών περιστροφών.
Cascade τύμπανο.
Εσωτερικό και εξωτερικό τύμπανο από ανοξείδωτο ατσάλι.
Xcontrol προγραμματιζόμενο.
Τρείς εισόδους νερού, υψηλής παροχής.
Μεγάλη βαλβίδα αποστράγγισης (Ø 76 mm).
Εύκολη σύνδεση σαπουνιού με υγρό σαπούνι.
Μεγάλο άνοιγμα πόρτας για εύκολη φόρτωση της εκφόρτωσης.
Το μεγάλο άνοιγμα της πόρτας επιτρέπει εύκολη πρόσβαση.
Βύσμα USB και RS485. Θέση ελέγχου φιλικό προς τον χρήστη.
Δύο δοχεία υγρού και δύο δοχεία σκόνης απορρυπαντικού

ΕΠΙΛΟΓΕΣ

Xcontrol Plus - Πλήρως προγραμματιζόμενο.
Μετώπη από ανοξείδωτο ατσάλι.
Αντλίες υγρού σαπουνιού.
Βαλβίδα ανακύκλωσης.
Έκδοση θέρμανσης με ατμό.
Trace-Tech πρόγραμμα σύνδεσης με υπολογιστή.

Factor G
500



FX 65

FX 80

FX 105

FX 135

primus

Τεχνικά Χαρακτηριστικά σειρά FX

		FX65	FX80	FX105	FX135
ΕΣΩΤΕΡΙΚΟΣ ΚΑΔΟΣ					
Μαχ Φόρτωση 1:9	kg (lb)	7 (15)	9 (20)	12 (26)	15 (33)
Χωρητικότητα 1:10	kg (lb)	6,5 (13)	7,5 (18)	10,5 (24)	13,5 (31)
Όγκος κάδου	litres	65	75	105	135
Διάμετρος κάδου	mm	530	530	620	620
TACHYTHTA					
Πλύσης	rpm	49	49	49	49
Φυγοκέντρισης	rpm	1165	1165	1075	1075
G-FACTOR					
		400	400	400	400
ΘΕΡΜΑΝΣΗ					
Ηλεκτρική (Στάνταρτ)	kW	6 / 9	6 / 9	6 / 9 / 12	9 / 12
Ατμού	bar	1 - 8	1 - 8	1 - 8	1 - 8
Ζεστό Νερό	°C	90	90	90	90
Επίπεδο θορύβου	dB (A)	< 65	< 65	< 65	< 65
Σύνδεση νερού	BSP	3/4"	3/4"	3/4"	3/4"
Πίεση νερού	kPa	100-800	100-800	100-800	100-800
Πίεση νερού ανακύκλ.	kPa	300-500	300-500	300-500	300-500
Παροχή νερού	l/min	20	20	20	20
Διάμετρος αποχέτευσης	outer Ø mm	76	76	76	76
Ποσότητα ροής Αποχέτευσης	l/min	210	210	210	210
Διατομή σύνδεσης ατμού	BSP	1/2"	1/2"	1/2"	1/2"
Πίεση Ατμού	kPa	100-800	100-800	100-800	100-800
ΔΙΑΣΤΑΣΕΙΣ					
Ύψος x Πλάτος x Βάθος Καθαρό βάρος	mm	1115x710x740	1115x710x790	1225x795x795	1225x795x945
	kg	170	185	210	255
ΔΙΑΣΤΑΣΕΙΣ ΠΑΚΕΤΟ					
Ύψος x Πλάτος x Βάθος Μικτό βάρος	mm	1245x750x840	1245x750x840	1345x835x840	1345x835x985
	kg	180	200	235	275

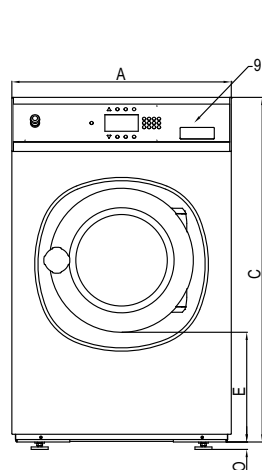

Πρόσωση

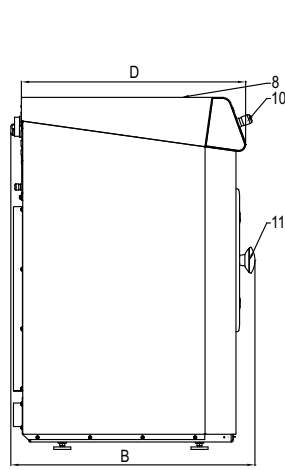

Αριστερή πλευρά

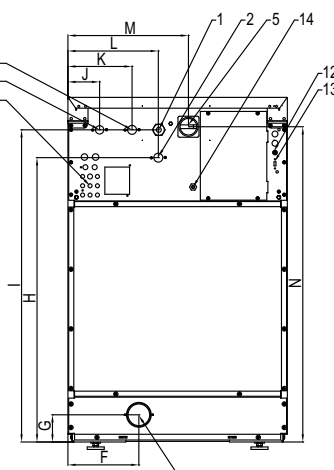

Πίσω Όψη

- 1 Ηλεκτρική Σύνδεση
- 2 Ζεστό νερό
- 3 Κρύο σκληρό νερό
- 4 Κρύο μαλακό νερό
- 5 Κεντρικός διακόπτης
- 6 Σύνδεση σωλήνων αντλιών
- 7 Αποχέτευση
- 8 Σαπουνοθήκη
- 9 Πίνακας ελέγχου
- 10 Μπουτόν Κινδύνου
- 11 Άνοιγμα Πόρτας ,
RX80: Ø 330mm;
RX105, RX135: Ø 410mm
- 12 Ασφάλειες
- 13 USB port
- 14 Ηλεκτρική Σύνδεση
Περισταλτικών αντλιών

ΔΙΑΣΤΑΣΕΙΣ

	A	B	C	D	E	F	G	H	I	J	K	L	M	N	O
FX65	710	740	1115	676	349	230	82	914	1004	113	218	293	390	1020	24
FX80	710	790	1115	726	349	230	88	920	1010	113	218	293	390	1020	24
FX105	795	795	1225	761	342	230	88	1030	1120	103	208	293	475	1130	24
FX135	795	945	1225	911	342	230	88	1030	1120	103	208	293	475	1130	24

Πλάτος Βάθος Ύψος

		FX80
Κατανάλωση νερού	l/kg	6,8
Κατανάλωση Ρεύματος	kWh/kg	0,19

* πρόγραμμα Νο 11

Η Primus διατηρεί το δικαίωμα να αλλάξει τα μηχανήματα και τις προδιαγραφές σε αυτό το έντυπο ανά πάσα στιγμή, χωρίς προηγούμενη ειδοποίηση. Οι λεπτομέρειες και οι φωτογραφίες είναι μόνο για ενημέρωση και ποτέ δεσμευτικές. www.primuslaundry.com

